



luxo sleep™

baby bed

lit bébé / cama de bebé / kinderbett /
babybed

user guide

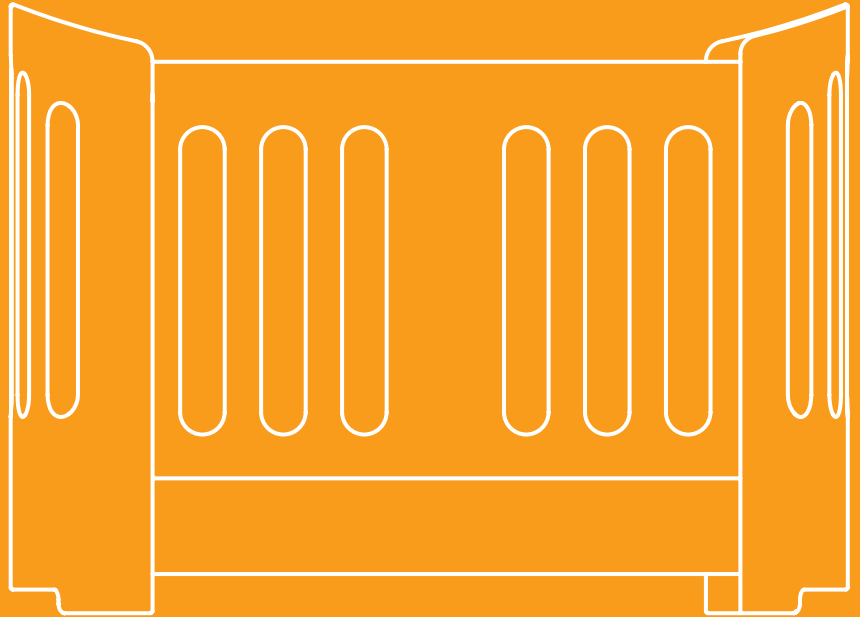

bloom®
bloombaby.com



luxo sleepTM

Contents

Part List & Illustrations	3-8
Liste des pièces & Illustrations	
Lista de piezas & Ilustraciones	
Mitgeliefertes Zubehör & Abbildungen	
Onderdelenlijst & Illustraties	
Instructions – eng	9-15
Instructions – fr	16-22
Instrucciones – es	23-29
Gebrauchsanweisung – de	30-36
Instructies – ned	37-43

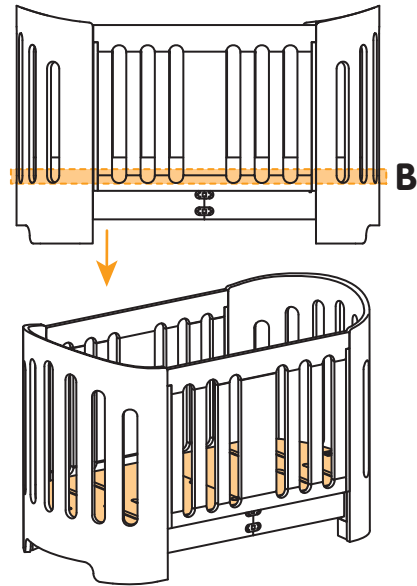
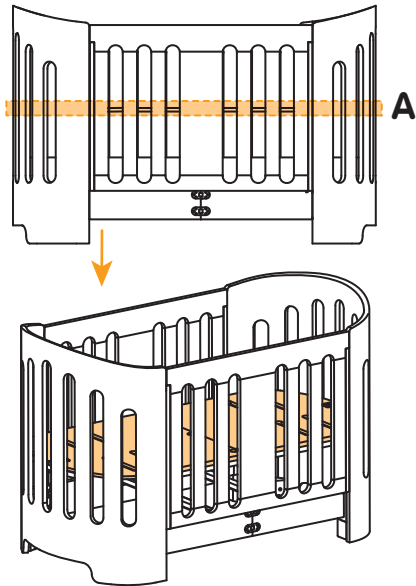
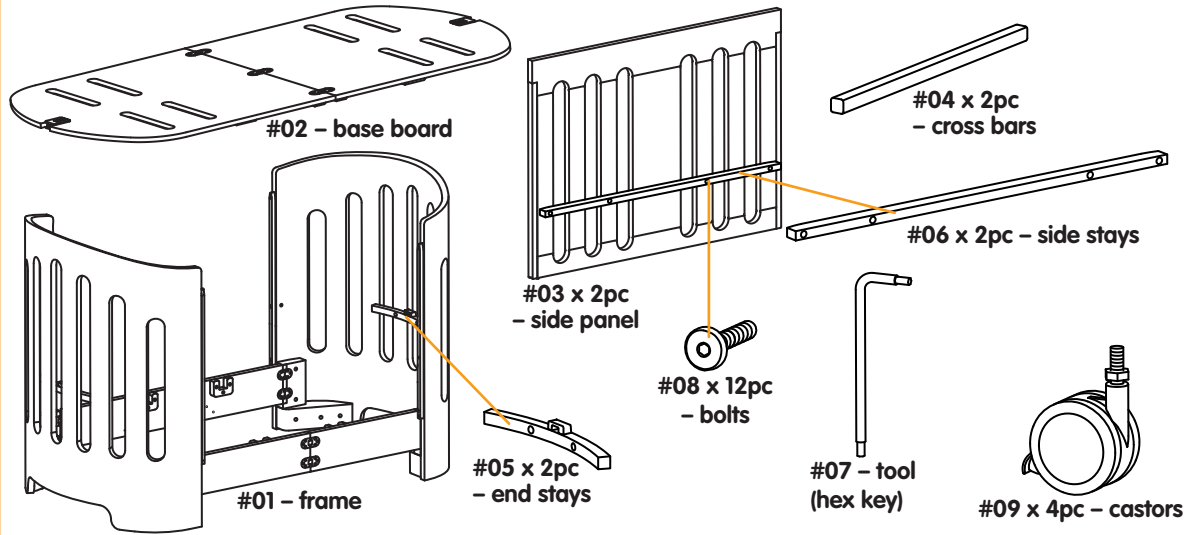

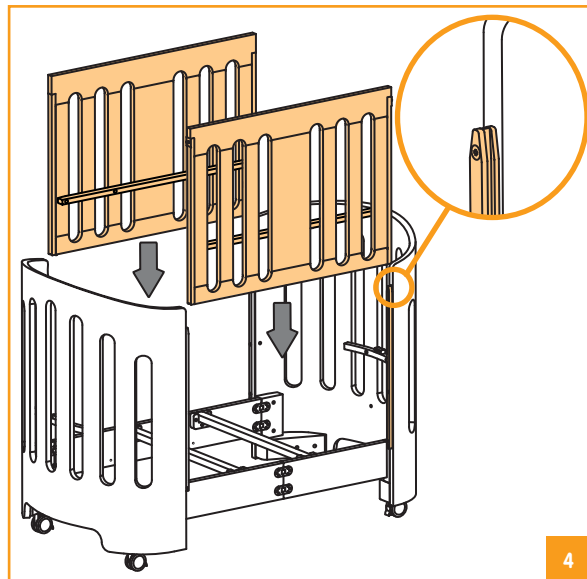
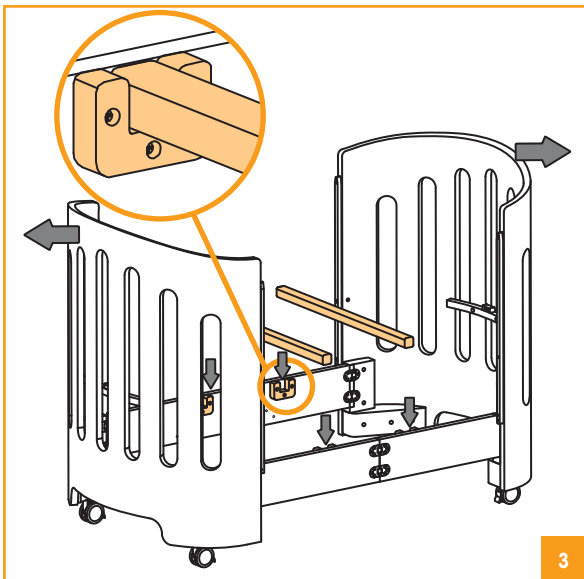
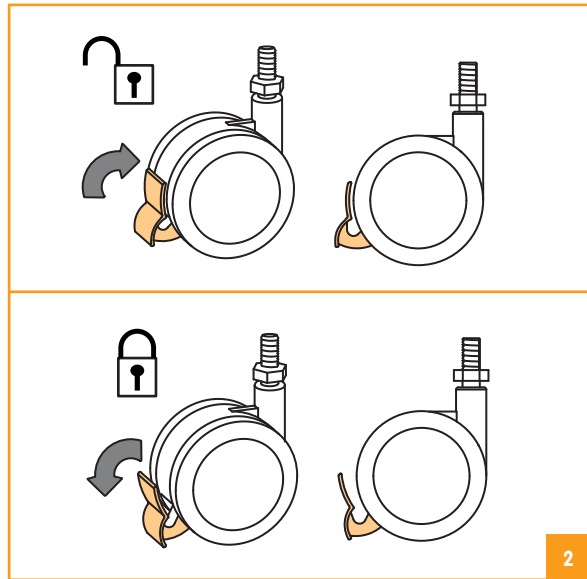
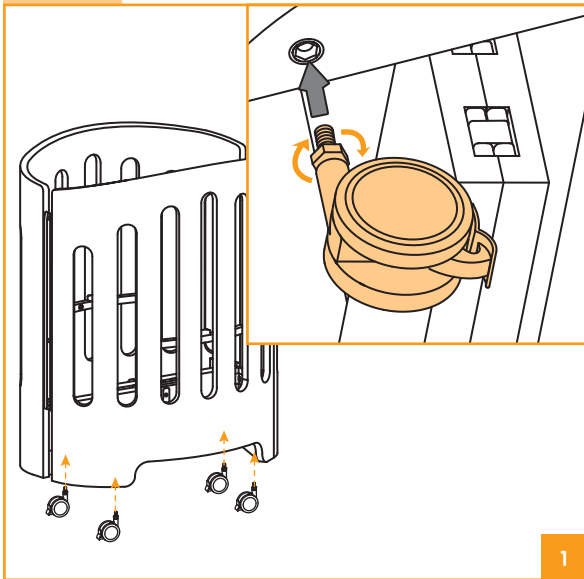

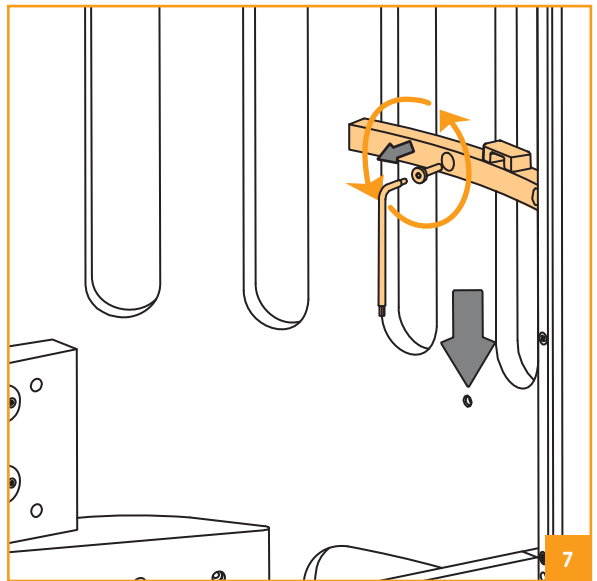
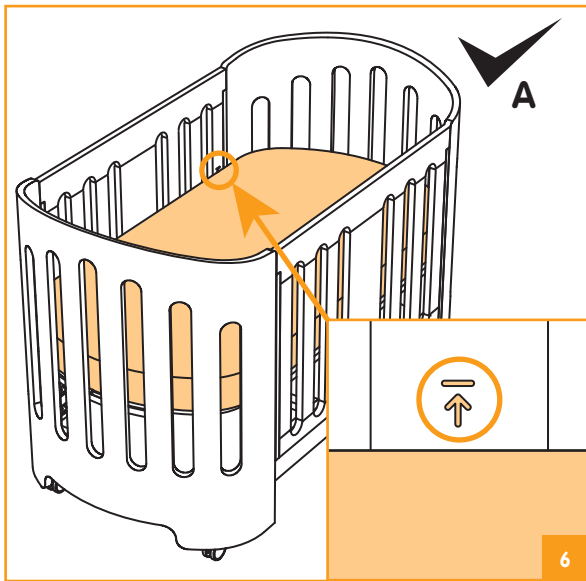
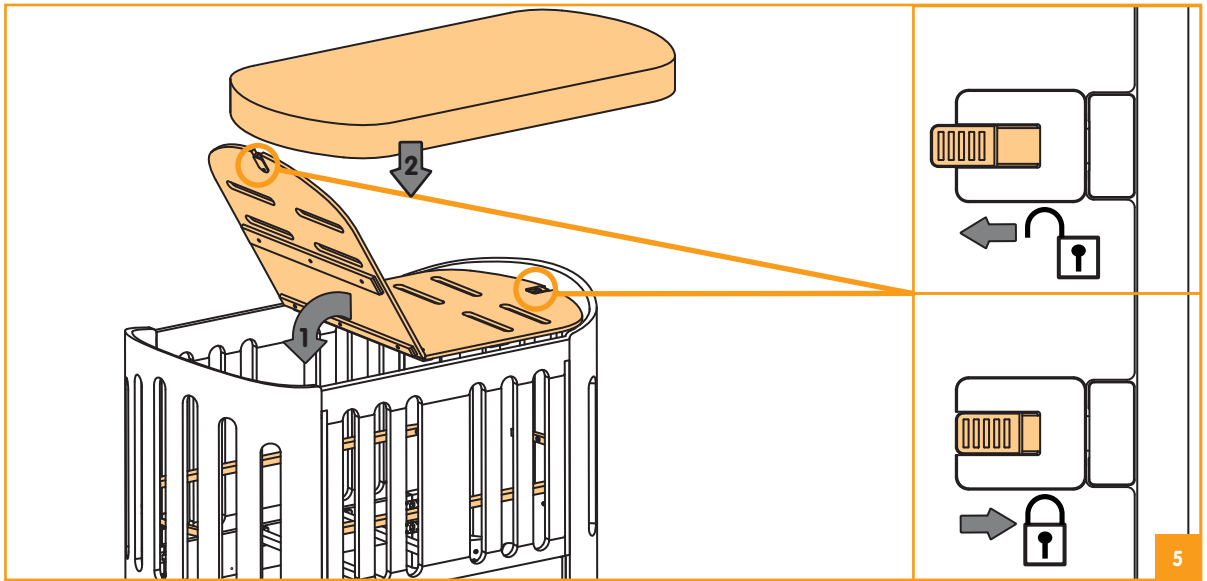

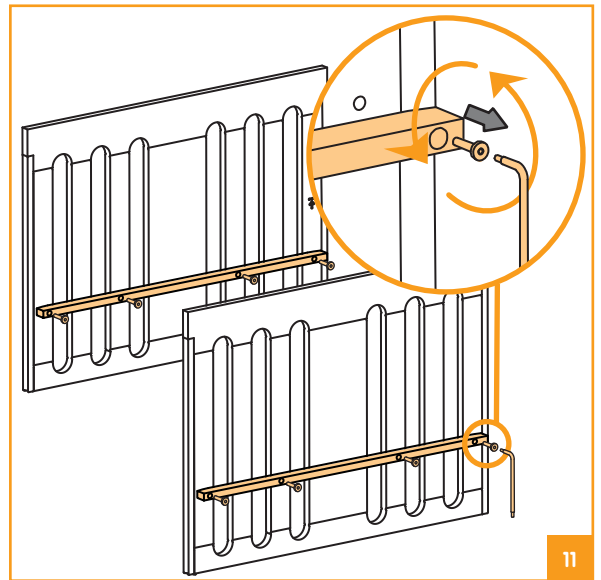
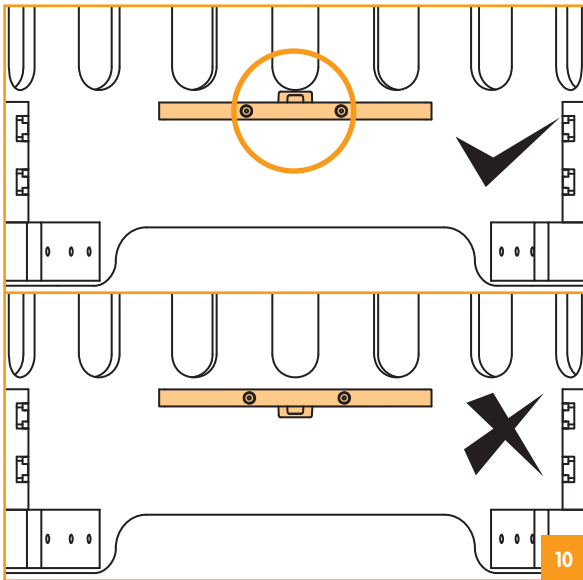
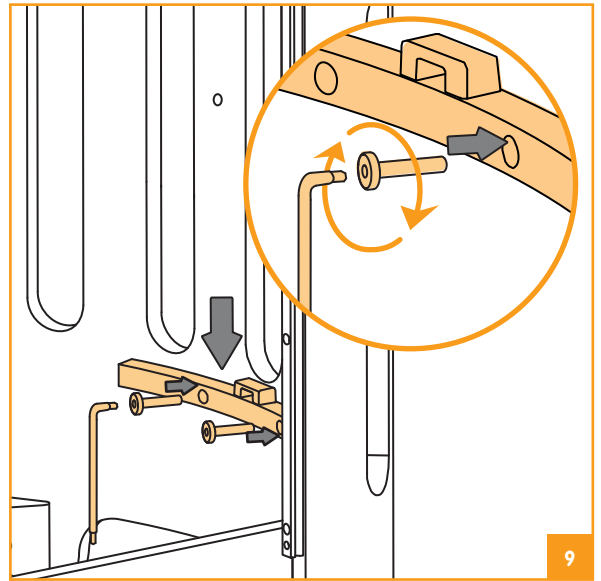
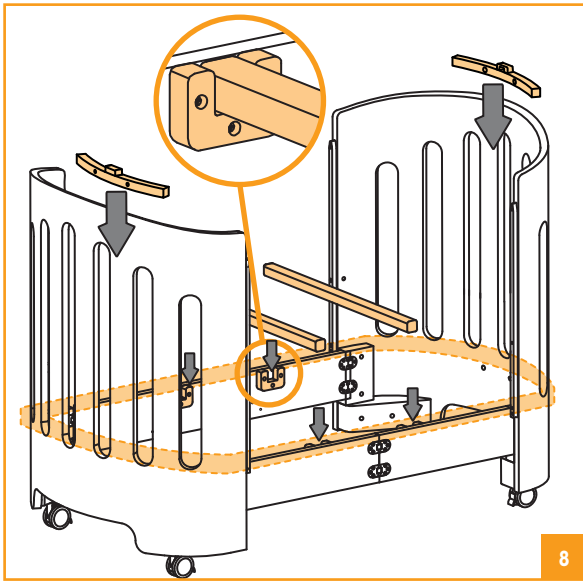

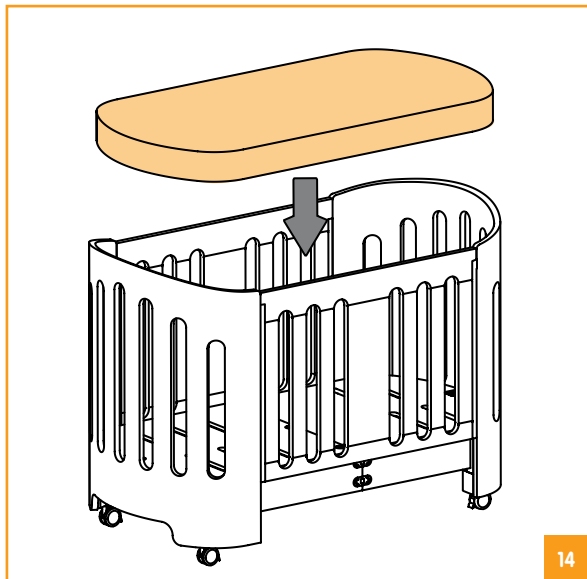
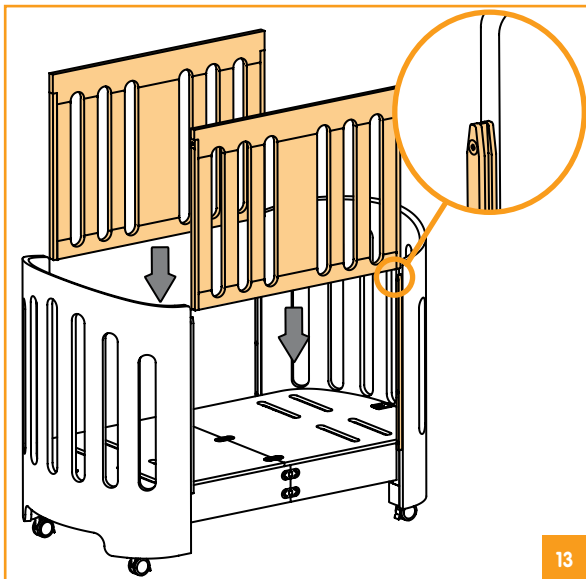
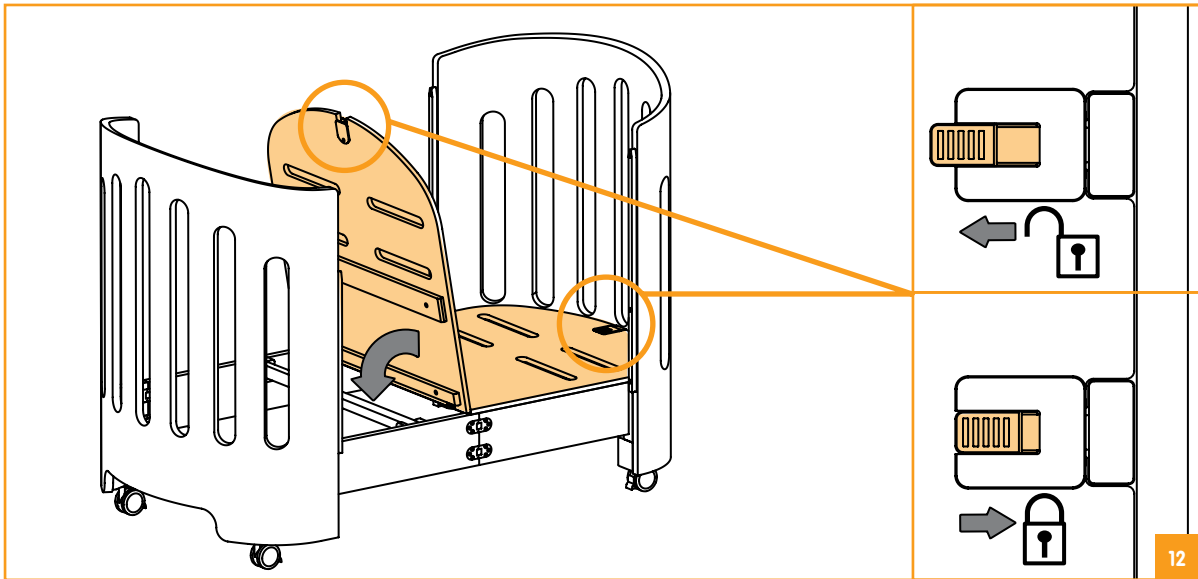

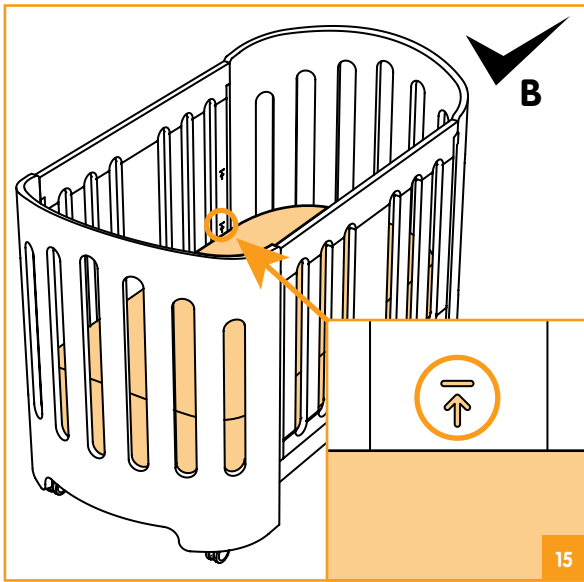

storage

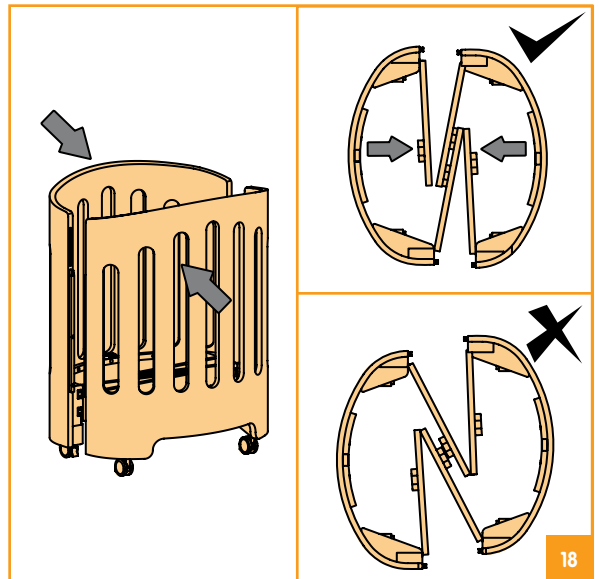
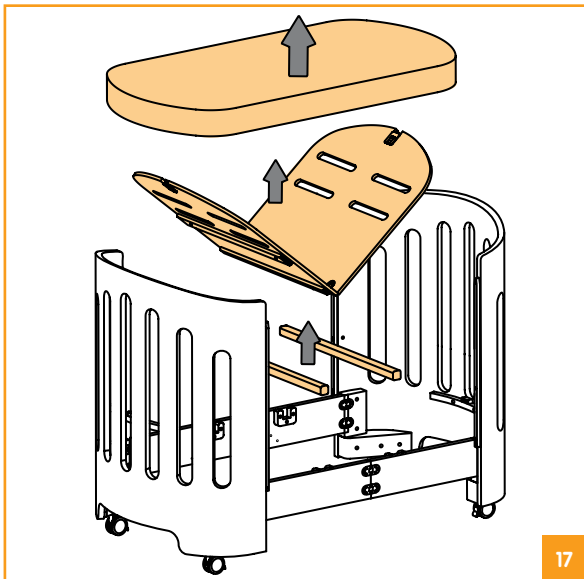
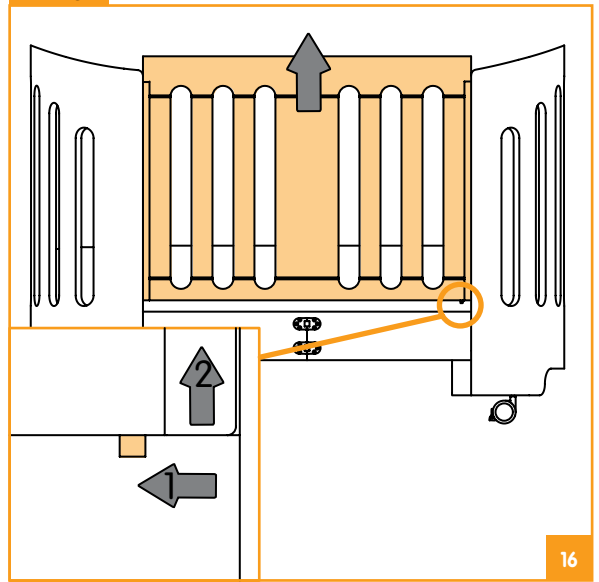

dear customer,

thank you for choosing the luxo sleep™ baby bed. The no-tools-required rapid-assembly will ensure you an easy set up and its patented folding design allows hassle free storage after use and between babies.

luxo sleep™ is the contemporary baby bed for families wanting to create a comfortable modern nest for baby and child.

**IMPORTANT –
RETAIN FOR FUTURE
REFERENCE: READ
CAREFULLY BEFORE
ASSEMBLY AND USE
OF PRODUCT.**

Age Recommendation

Recommended for use between newborn and 6 years.

Product Information

This baby bed has been designed and tested to ensure compliance with the latest relevant safety standards.

- patented no-tools-required rapid-assembly
- folding design for easy storage – no small parts to lose
- newborn to school-age convertibility – from cot (crib) to toddler bed
- 2 different mattress platform heights for easy access to newborn baby
- 4 lockable castors included

Model No.: 10319 & 10320

Patents Pending

Colour & contents may vary

NOTE: Adult assembly required.

Instructions For Safe Use – Please read carefully and keep for future reference

The correct use and maintenance of your baby bed will ensure it gives long and trouble-free use. When somebody else is using your baby bed please ensure they also know how to use it, how to adjust it and the necessary safety precautions. The safety of your child is your responsibility.

1 - 2 Castors Assembly

- 4 lockable castors are included. The use of these is optional.
- If you choose to use castors with your baby bed, always lock the brakes of the castors whenever the bed is in use and you must use all 4 castors.
- (#09 castors) Attach the castors by screwing them into the threaded holes by turning the hex bolt until tight.
- To lock castors, push down on the locking levers on each castor.
- To unlock, lift up the levers on each castor.
- To remove castors, turn hex bolt to unscrew until loose.

Select base board level

The base board can be set at different heights. Currently the base board stays are pre-assembled at the UPPER position. This UPPER position should ONLY be used for babies from newborn to approximately 6 months old or until can sit up unaided.

WARNING



TO PREVENT FALLS, THE MATTRESS BASE OF THIS COT SHOULD BE ADJUSTED TO THE LOWEST POSITION BEFORE THE CHILD CAN SIT UP.

WARNING

To prevent injury from falls, the cot shall no longer be used if child is able to climb out of cot.

Consider converting to toddler bed mode with the optional bed rail.

3 - 15 Baby Bed Set Up

- (#01 frame) Fully extend the frame by pulling end panels outward.
 - (#03 side panels) Slide the side panels onto the guiding rails located on the sides of the end panels.
 - **NOTE:** The side with the mattress level limit mark  faces to the inside of the baby bed. Slowly lower the panel all the way down until locked into position, you will hear an audible click. Ensure each panel is secure by pulling it upwards gently.
 - (#02 base board) Place the base board within the cot frame. Make sure correct side up – the side with the warning labels is the top side of base board.
 - Lock the clasps on both ends of the base board, check the clasps are firmly locked and the base board should be both secure and perfectly flat.
 - The bed assembly is now complete.
- To change base board level to LOWER position**
- (#05 end stays, #07 tool – hex key, #08 bolts) Remove the 2 curved base board end stays from the inner facing of end panels by loosening the bolts using the tool included (hex key). You will find the hex key enclosed with the castors.
 - Assemble the 2 curved end stays to the lower base board level on the inner facing of end panels. Secure by tightening the bolts with tool included (hex key).
 - Make sure the end stays are assembled correct side up. (refer to illustration 10)
 - (#04 cross bars) Place the two cross bars onto troughs that are located at the bottom of folding side panels.
 - (#06 side stays, #07 tool – hex key, #08 bolts) remove the 2 straight base board side stays from the side panels by loosening the bolts using the tool included (hex key).
 - Please store the tool (hex key) in safe place for future use.
 - (#02 base board) Place the base board within the cot frame. Make sure correct side up – the side with the warning labels is the top side of base board.
 - (#03 fixed side panels) Slide the side panels onto the guiding rails located on the sides of the end panels.
 - **NOTE:** The side with the mattress level limit mark  faces to the inside of the baby bed. Slowly lower the panel all the way down until locked into position, you will hear an audible click. Ensure each panel is secure by pulling it upwards gently.

- Lock the clasps on both ends of the base board, check the clasps are firmly locked and the base board should be both secure and perfectly flat.
- The bed assembly is now complete.

Toddler Bed Set Up

Optional bed rail is available as accessory. Please check with your retailer or bloombaby.com for more details.

16 - 18 Storage

- To fold away your luxo sleep baby bed for storage, first remove mattress.
- Remove the side panels by sliding the trigger located under the bottom right corner of the panels, while sliding panels upwards all the way.
- Remove mattress and base board from frame
 - unlock the clasps on both ends of the base board by sliding buttons inward and lift the base board out.
- Remove the cross bars by lifting them upwards.
- Fold bottom side rails inwards and push end panels in together. Make sure the panels are folded in the correct direction.





Mattress

- Mattress is not included with the baby bed. This can be purchased separately. Always use a mattress with your baby bed.
- Minimum size of mattress to be used with the luxo sleep baby bed should be 135 cm / 53 inches x 70 cm / 27½ inches, and the gap

between the mattress and the sides and ends must not exceed 30 mm / 1¼ inches.

- Mattress thickness shall not exceed the level limit mark  indicated on the inner facing of the side panel for both base board heights. Thickness of the mattress shall be such that the internal height (surface of the mattress to the upper edge of the cot frame) is at least 500 mm / 19¾ inches.
- Using the wrong size mattress may create hazardous gaps that could result in suffocation or could reduce the side height of the cot which may result in your child falling out from the cot.

WARNINGS:

-  **WARNING: Be aware of the risk of open fire and other sources of strong heat, such as electric bar fires, gas fires, etc. in the near vicinity of the cot.**
-  **WARNING: Do not use the cot if any part is broken, torn or missing and use only spare parts approved by the manufacturer.**
-  **WARNING: Do not leave anything in the cot or place the cot close to another product, which could provide a foothold or present a danger of suffocation or strangulation, e.g. strings, blind/curtain cords, etc.**
-  **WARNING: Do not use more than one mattress in the cot.**
- **Check carefully that the locking mechanisms are fully engaged before using the folding cot.**

- If you leave the child unattended in the cot, always make sure that the movable side is closed.
- The lowest position is the safest and that the base should always be used in that position as soon as the baby is old enough to sit up.
- All assembly fittings should always be tightened properly and that fittings should be checked regularly and retightened as necessary.
- To prevent injury from falls that when the child is able to climb out of the cot, the cot shall no longer be used for that child.
- ⚠️ **WARNING:** Failure to follow these warnings and instructions could result in serious injury or death.
- **DO NOT** leave child in product with side lowered. Be sure side is in raised and locked position whenever child is in product.
- ⚠️ **WARNING:** Infants can suffocate
 - In gaps between a mattress too small or too thick and product sides
 - On soft bedding**NEVER** add a mattress, pillow, comforter, or padding.
- **CAUTION:** Any mattress used in this crib must be at least 135 cm / 53 inches long by 70 cm / 27½ inches wide and not more than 10 cm / 4 inches thick.
- ⚠️ **WARNING:** Make sure latches are secure.
- ⚠️ **WARNING:** Strings can cause strangulation! **DO NOT** place items with a string around a child's neck such as hood strings, necklaces, or pacifier cords. **DO NOT** suspend strings over product or attach strings to toys.
- ⚠️ **WARNING:** Discontinue use of the product when child is able to climb out or reaches the height of 90 cm / 35½ inches.
- ⚠️ **WARNING:** When child is able to pull to standing position, set mattress/base to lowest position and remove bumper pads, large toys, and other objects that could serve as steps for climbing out.
- ⚠️ **WARNING:** The product, including side rails, should be fully erected prior to use.
- ⚠️ **WARNING:** Never place product near a window where cords from blinds or drapes can strangle a child.
- ⚠️ **WARNING:** Use **ONLY** mattress/pad provided by manufacturer (which must be at least 135 cm / 53 inches long by 70 cm / 27½ inches wide and not more than 10 cm / 4 inches thick).
- ⚠️ **WARNING:** Always provide the supervision necessary for the continued safety of your child. When used for playing, never leave child unattended.
- ⚠️ **WARNING:** To reduce the risk of SIDS, pediatricians recommended healthy infants be placed on their back to sleep, unless otherwise advised by your physician.
- ⚠️ **WARNING:** Never use this product if there are any loose or missing fasteners, loose joints or broken parts. Check before assembly and periodically during use.

Contact bloom for replacement parts.

Never substitute parts.

- **⚠️WARNING: Never use plastic shipping bags or other plastic film as mattress covers not sold and intended for that purpose. They can cause suffocation.**
- **Never use a water mattress with this product.**
- **If refinishing, use a non-toxic finish specified for children's products.**

IMPORTANT!

- Before assembling this cot, read and understand the instructions. Incorrect assembly may make the cot unsafe.
- Do not use this cot if any part is broken, torn or missing.
- Do not leave anything in the cot (such as toys) that provide a foothold.
- Do not use the cot near open heat sources, bar heaters, open fires or exposed flames.
- Keep the cot clear of trailing cables and hanging cords.
- Keep medication, and small items that a child could choke on away from the cot.
- **DO NOT** place luxo sleep on an elevated surface.
- When castors are used, make sure the castors are locked when not moving the baby bed.

Care & Maintenance

- When cleaning your baby bed, use a non-toxic, non-abrasive cleaner. Mix a solution of water with a small amount of a mild detergent. Apply to bed surface with a damp cloth.

- When moving the baby bed without castors assembled, always lifts the unit. Do not push or drag it to avoid damaging the base.
- It is important that the humidity levels in the room be controlled from extremes of too much humidity or too little. The bed should not be placed directly next to air-conditioning outlets, fire places, radiators, space heaters, humidifiers or dehumidifiers. Exposure to extreme variations of temperature and humidity can damage wood products.
- Keep the bed out of direct sunlight. UV rays may fade colors and in some cases darken them. It can cause crazing or hair line cracks in the finish. White finishes will darken naturally over time and exposure to direct sunlight will hasten this natural process along with some wood darkening; this is not considered to be a quality defect.
- If you need to put your baby bed in storage for any period of time do not store it in a damp or hot environment. Allow air flow around the furniture and do not stack anything on it.

Check List

- The baby bed is ready for use only when the locking mechanisms are engaged. Please check carefully that they are fully engaged before using the baby bed.
- Always check the bed is free from damage before use. Do not use product if any damage is present.
- Regularly check that all assembly fittings are always tightened properly and retighten as necessary.

After Sales Service

When you receive your bloom product, if you need assistance, spare parts or if you have any comments with respect to any aspect of the goods, please contact bloom by email at service@bloombaby.com. Our trained advisors will be able to help. You can also visit our website at bloombaby.com for latest product information.

Your feedback and input enables bloom to continue to make improvements. Please send your comments regarding this product to service@bloombaby.com.

Cher utilisateur,

nous vous remercions d'avoir choisi le lit bébé luxo sleep™.

L'assemblage rapide certifié sans besoin d'outils vous assurera un montage facile. Son mécanisme de pliage design et breveté vous permettra d'éviter des casse-têtes au moment de ranger votre lit de bébé après utilisation ou entre deux naissances.

luxo sleep™ est le lit bébé contemporain pour les familles qui souhaitent créer un nid confortable et moderne pour son enfant (petit et grand).

**IMPORTANT –
CONSERVEZ CE MANUEL
POUR CONSULTATIONS
FUTURES: LISEZ CE
MANUEL ATTENTIVEMENT
AVANT ASSEMBLAGE
ET UTILISATION DE CE
PRODUIT.**

Recommandation d'âge

Ce lit est recommandé pour les enfants de la naissance à 6 ans.

Informations Produits

Ce lit bébé a été conçu et testé pour garantir la conformité avec les normes de sécurité les plus récentes en vigueur.

- Aucun outil nécessaire - montage rapide
- Pliage facile pour rangement – pas de petites pièces qui peuvent s'égarer
- Lit évolutif de la naissance à l'âge scolaire
- deux positions de hauteur pour le matelas pour un accès facile au nouveau-né
- 4 roulettes avec freins incluses

Modèle No.: 10319 & 10320

Modèle déposé

Coloris et contenus bon contractuels
Enlevez tout emballage avant utilisation

NOTE: L'assemblage doit être fait par un adulte.

Liste des pièces

- #01 – structure
- #02 – sommier
- #03 x 2 – panneaux latéraux
- #04 x 2 – barres de croisement
- #05 x 2 – taquets d'extrémité
- #06 x 2 – taquets latéraux
- #07 – (outil) clé
- #08 x 12 – visserie
- #09 x 4 – roulettes

Instructions pour une utilisation en toute sécurité – Lisez attentivement ce manuel et gardez le pour futures consultations.

Si vous utilisez et entretenez correctement votre lit bébé, vous pourrez l'utiliser longtemps sans aucun souci. Lorsqu'une tiers personne utilise votre lit bébé, assurez vous qu'elle sait comment l'utiliser, comment le régler, et qu'elle connaît les précautions de sécurité nécessaires. La sécurité de votre enfant est de votre responsabilité.

1 - 2 Assemblage des Roulettes

- 4 roulettes avec frein sont incluses. Leur utilisation n'est pas obligatoire.
- Si vous choisissez d'utiliser les roulettes, vous devez impérativement installer les 4 roulettes et mettre systématiquement les freins lorsque vous faites usage du lit.
- (#09 roulettes) Montez les roulettes en les vissant dans les trous prévus à cet effet en tournant les boulons jusqu'à ce qu'ils soient serrés.
- Pour mettre les freins, rabattez vers le bas les leviers qui se trouvent sur chaque roue.
- Pour enlever les freins monter les leviers de chaque roue.
- Pour retirer les roues dévissez les boulons jusqu'à ce que les roues soient enlevées.

Choix de la hauteur du sommier

Le sommier peut être positionné à différentes hauteurs. Votre produit est livré avec les taquets fixés à la hauteur la plus élevée. Cette position

ne doit être utilisée que de la naissance jusqu'à environ 6 mois, âge à partir duquel votre enfant peut se tenir assis seul.

AVERTISSEMENT

AFIN D'ÉVITER TOUTE CHUTE, LE SOMMIER DE CE LIT DOIT ÊTRE INSTALLÉ DANS LA POSITION BASSE AVANT QUE VOTRE ENFANT NE SOIT EN ÂGE DE S'ASSEOIR SEUL.

AVERTISSEMENT

Afin d'éviter toute blessure liée aux chutes, vous devez cesser d'utiliser ce produit dès que votre enfant est capable de sortir seul du lit.

Pensez alors à convertir votre lit en lit junior grâce au panneau « junior » disponible en option.

3 - 15 Montage du lit bébé

- (#01 structure) Étendez complètement la structure en tirant les panneaux d'extrémité vers l'extérieur.
- (#03 panneaux latéraux) Glissez les panneaux latéraux dans les rails situés sur les côtés de chacune des extrémités du lit.
- **REMARQUE:** la marque d'indication de hauteur maximum du matelas  doit se situer sur la face interne du lit. Glissez le panneau doucement jusqu'à sa bonne position et jusqu'à entendre un click. Assurez-vous que le panneau est bien installé en essayant de le retirer.
- (#02 sommier) Placez le sommier à l'intérieur

de la structure du lit. Assurez-vous de l'installer du bon côté, le côté supérieur doit être celui où les étiquettes d'avertissements sont visibles.

- Sécurisez le sommier avec les languettes situées en tête et pied de lit de telle sorte que le sommier soit parfaitement plat et verrouillé.
- Le lit bébé est maintenant monté.

Pour mettre le sommier en position basse

- (#05 taquets d'extrémité, #07 outil - clé, #08 visserie) Retirez les 2 taquets d'extrémité situés sur la face interne des 2 extrémités du lit en défilant les visses à l'aide de la clé fournie. Vous trouverez la clé dans le sac avec les roulettes.
- Fixez les 2 taquets dans les 2 emplacements inférieurs situés sur la face interne de chacune des 2 extrémités. Serrez les visses à l'aide de la clé fournie.
- Vérifiez bien que les taquets sont installés dans le bon sens (voir illustration 10)
- (#04 barres de croisement) Placez les 2 barres de croisement dans les encoches situées en base de chacune des 2 extrémités du lit.
- (#06 taquets latéraux, #07 outil - clé, #08 visserie) Retirez les 2 taquets latéraux de chacun des panneaux latéraux en défilant les visses à l'aide de la clé fournie.
- Conservez la clé dans un endroit sûr pour utilisation future.
- (#02 sommier) Placez le sommier à l'intérieur de la structure du lit. Assurez-vous de l'installer du bon côté, le côté supérieur doit être celui où les étiquettes d'avertissements sont visibles.

- (#03 panneaux latéraux) Glissez les panneaux latéraux dans les rails situés sur les cotés de chacune des extrémités du lit.
- **REMARQUE:** la marque d'indication de hauteur maximum du matelas ↑ doit se situer sur la face interne du lit. Glissez le panneau doucement jusqu'à sa bonne position et jusqu'à entendre un click. Assurez-vous que le panneau est bien installé en essayant de le retirer.
- Sécurisez le sommier avec les languettes situées en tête et pied de lit de telle sorte que le sommier soit parfaitement plat et verrouillé.
- Le lit bébé est maintenant monté.

Transformation en lit junior

Un panneau spécial lit junior est disponible n option. Contactez votre revendeur ou bloombaby.com pour plus de détails.

16 - 18 Rangement

- Pour ranger votre lit bébé luxo sleep retirez d'abord le matelas.
- Retirez le panneau latéral réglable en pressant la gâchette située en bas à droite de chacun des panneaux. Tirez délicatement les panneaux vers le haut jusqu'à les retirer complètement.
- Retirez le sommier – déverrouillez les languettes au niveau de la tête et du pied du lit (en les faisant glisser vers l'intérieur de base).
- Retirer les barres de croisement.
- Repliez le sommier sans forcer en vous assurant que la charnière centrale est bien dans le bon sens.

Matelas

- Le matelas n'est pas inclus dans le lit bébé. Vous pouvez l'acheter séparément. Utilisez toujours un matelas avec le lit bébé. La taille minimale du le matelas pour les lit bébé luxo sleep 135 cm / 53 pouces x 70 cm / 27½ pouces, et l'espace qui se trouve entre le matelas et la structure ne doit pas dépasser 30 mm / 1¼ pouces.
- L'épaisseur du matelas ne doit pas dépasser la marque ↑ signalant le niveau limite. Cette marque se situe dans la partie intérieure du panneau pour les deux différentes positions. L'épaisseur du matelas doit être telle que la hauteur (surface du matelas au bord supérieur du cadre de lit) à l'intérieur est d'au moins 500 mm / 19¾ pouces.
- Si vous utilisez des mauvaises dimensions de matelas, vous pourriez avoir des espaces dangereux entre le matelas et le lit qui provoqueraient des risques de suffocation. U matelas trop épais réduirait la hauteur entre le matelas et le bord du lit risquant d'occasionner la chute de votre enfant hors du lit.

⚠ AVERTISSEMENTS

- ⚠ **AVERTISSEMENT: Ne placez pas le lit bébé à proximité d'un feu ou de toute source de forte chaleur d'origine électrique ou gaz, au risque de provoquer un départ d'incendie.**
- ⚠ **AVERTISSEMENT: Ne pas utiliser le lit bébé s'il est cassé, endommagé ou s'il lui manque des pièces. N'utilisez que les pièces**

de rechange agréées par le fabricant.

- **⚠️AVERTISSEMENT:** Ne laissez aucun objet à l'intérieur du lit et ne laissez pas le lit à côté d'objets qui puissent être accessibles par l'enfant, ce qui pourrait provoquer un risque de suffocation ou de strangulation, comme par exemple ficelles, rideaux, etc....
- **⚠️AVERTISSEMENT:** Ne pas superposer plusieurs dans le lit.
- Vérifier attentivement que les mécanismes de verrouillage sont bien installés avant d'utiliser le lit.
- La position du sommier la plus basse est la plus sûre. Utilisez-la systématiquement dès que l'enfant est en âge de s'asseoir seul.
- Tout l'assemblage doit être correctement fait et assurez-vous que l'installation est vérifiée de façon régulière et consolidée si nécessaire.
- Pour éviter tout risque de chute, si l'enfant est capable de sortir seul du lit bébé, transformez le lit bébé en lit junior en enlevant les panneaux latéraux.
- **⚠️AVERTISSEMENT:** Le non respect des avertissements que nous vous communiquons pourrait entraîner des risques de blessures graves ou de mort.
- **⚠️AVERTISSEMENT:** Un enfant peut suffoquer.
 - Dans les écarts entre le matelas et la structure de lit du fait d'un matelas trop petit ou pas assez épais.
 - N'ajoutez JAMAIS de matelas supplémentaire, oreiller, coussin, couette...
- **⚠️AVERTISSEMENT:** Les dimensions du

matelas utilisé pour ce lit doivent être d'au moins 135 cm / 53 pouces de longueur, 70 cm / 27½ pouces de largeur et de 10 cm / 4 pouces d'épaisseur maximale.

- **⚠️AVERTISSEMENT:** Assurez-vous que les loquets sont bien fermés.
- **⚠️AVERTISSEMENT:** Les cordes présentent un risque de strangulation ! Ne placez pas d'article contenant une corde ou ressemblant à une corde autour du cou de votre enfant tels qu'un capuchon, un collier, etc... Ne suspendez JAMAIS autour du lit des produits ou des jouets avec une corde.
- **⚠️AVERTISSEMENT:** N'utilisez plus le lit bébé lorsque votre enfant est capable d'en sortir ou si sa taille est supérieure à 90 cm / 35½ pouces.
- **⚠️AVERTISSEMENT:** Lorsque votre enfant est capable de se mettre debout tout seul, retirez du lit tous les objets ou jouets qui puissent lui permettre de monter dessus et escalader pour sortir du lit.
- **⚠️AVERTISSEMENT:** Le produit, y compris les rails latéraux doivent être complètement montés avant toute utilisation.
- **⚠️AVERTISSEMENT:** Ne mettez jamais le lit à proximité d'un fenêtré. Votre enfant court un risque de strangulation avec les cordes des stores ou des rideaux.
- **⚠️AVERTISSEMENT:** Utilisez uniquement le matelas fourni par le fabricant (le matelas doit avoir les dimensions suivantes: 135 cm / 53 pouces de longueur, 70 cm / 27½

pouces de largeur et l'épaisseur ne doit pas dépasser 10 cm / 4 pouces).

- **⚠️ AVERTISSEMENT:** Accorder le plus de surveillance possible à votre enfant lorsqu'il se trouve dans le lit. En particulier, pendant les périodes de jeux durant lesquelles votre enfant est éveillé, ne le laissez jamais sans surveillance.
- **⚠️ AVERTISSEMENT:** Pour éviter tout risque de mort subite du nouveau-né, les pédiatres recommandent que les bébés dorment sur le dos, sauf avis médical contraire.
- **⚠️ AVERTISSEMENT:** N'utilisez jamais ce produit s'il vous manque ou si vous avez perdu des attaches, des joints, ou s'il y a des pièces cassées. Vérifiez que toutes les pièces sont en bon état avant le montage et assurez-vous régulièrement qu'elles sont bien fixées. Ne remplacez jamais vous-même les pièces. Utilisez uniquement les pièces fournies par le fabricant. Contactez bloom si nécessaire.
- **⚠️ AVERTISSEMENT:** N'utilisez jamais de sac en plastique ou autre sorte de couverture plastique pour couvrir le matelas (qui ne serait prévu à cet effet) qui pourraient entraîner des risques de suffocation.
- N'utiliser jamais un matelas à eau dans ce lit bébé.
- Si vous décidez de repeindre ou vernir le lit utilisez des produits homologués pour les meubles destinés aux enfants.
- Ne vous allongez pas avec votre enfant dans le lit bébé, vous risqueriez de dépasser les limites de poids.

IMPORTANT!

- Avant de procéder au montage du lit, lisez attentivement les instructions. Un mauvais montage pourrait rendre le lit dangereux.
- N'utilisez pas ce lit s'il cassé, endommagé ou s'il lui manque une pièce.
- Ne laissez aucun objet (ou jouet) qui pourrait servir de marchepieds à votre enfant (pour éviter qu'il puisse tomber du lit en l'escaladant).
- Ne laissez pas le lit bébé à proximité de feu ou autres sources de forte chaleur, telles que les radiateurs, les cheminées ou des flammes.
- Ne laissez aucune corde ou câble dans le lit.
- Ne laissez aucun médicament ou petite pièce à portée de votre enfant, car il pourrait les avaler.
- Ne posez JAMAIS le lit bébé luxo sleep sur une surface surélevée.
- Si les roulettes sont usées, assurez-vous que les freins sont enclenchés et que le lit bébé ne bouge plus.

Entretien et nettoyage

- Pour nettoyer le lit utilisez un produit non toxique et non abrasif. Mélangez une petite quantité de votre détergent doux avec de l'eau. Appliquez sur les surfaces du lit à l'aide d'un torchon humide.
- Lorsque vous déplacez le lit sans les roulettes, soulevez-le pour éviter d'endommager les pieds.
- Il est important que la chambre où se trouve le lit ait un degré d'humidité correct

(ni trop bas ni trop élevé). Le lit ne doit pas être installé à proximité des bouches d'air conditionné, des radiateurs, des humidificateurs,... De fortes variations de chaleur et d'humidité peuvent endommager le bois de ce produit.

- N'exposez pas ce lit bébé directement aux rayons de soleil. Les rayons UV pourraient altérer les couleurs du bois (en les fonçant) et provoquer des craquelures du vernis. Avec le temps les parties blanches vont un peu foncer sous l'action du soleil, le bois étant une matière naturelle, nous ne considérons pas cela comme un défaut de qualité.
- Si vous devez ranger ou stocker votre lit pendant une longue période, placez le dans un endroit ni trop chaud ni trop humide. Aérer la pièce et n'empilez pas d'objet sur le lit.

Vérifications

- Le lit bébé sera prêt à être utilisé lorsque tous les mécanismes de montage seront bien verrouillés. Il est important de bien s'assurer que le lit est parfaitement monté pour la sécurité de votre enfant.
- Vérifiez toujours qu'aucune pièce n'est endommagée. Ne l'utiliser pas si vous constatez une pièce abîmée.
- Vérifier régulièrement que tous les mécanismes de verrouillage sont bien serrés. Resserrez-les si nécessaire.

Service après-vente

Lorsque vous recevez un produit bloom, si vous avez besoin d'assistance, pièces détachées, ou si vous avez besoin de nous faire part de

vos commentaires pour n'importe quel sujet sur nos produits, contactez-nous par email à service@bloombaby.com. Nos conseillers seront à votre écoute pour vous apporter une réponse. N'hésitez pas à consulter notre page web bloombaby.com pour connaître les dernières informations de nos nouveautés.

Vos commentaires et vos suggestions permettent à Bloom de continuer à s'améliorer. N'hésitez pas à nous les communiquer à cette adresse email : service@bloombaby.com.

Estimado usuario,

Le agradecemos por haber elegido la cama de bebe urbana luxo sleep™ de bloom. El rápido ensamblado sin la necesidad de utilizar herramientas le asegura un fácil montaje y el sistema plegable patentado le permite guardar la cama en espacios pequeños luego de haber sido utilizada o entre hijos.

luxo sleep™ es la cama de bebe contemporánea para familias que estaban esperando crear modernas y confortables habitaciones para el bebe o el niño

**IMPORTANTE!
CONSERVE ESTE
MANUAL
PARA FUTURAS
CONSULTAS: LEER
ATENTAMENTE
ANTES DE MONTAR
Y UTILIZAR.**

Edad recomendada

Recomendado para uso de recién nacidos hasta 6 años.

Información sobre el producto

Esta cuna ha sido concebida y atestada para responder a las exigencias de las últimas normas de seguridad.

- No es necesario el uso de herramientas, de fácil ensamblado
- Sistema de plegado compacto, sin partes pequeñas que se pueden perder
- Convertible de cuna de recién nacido a cama de niño.
- Colchón con 2 diferentes alturas para un mejor acceso al recién nacido
- 4 ruedas incluidas

Modelo No.: 10319 & 10320

Patentes pendientes

Colores y contenidos pueden variar

Remover todo material de empaquetado antes de usar

NOTA: El montaje debe ser realizado por un adulto

Lista de partes

- #01 – estructura
- #02 – somier
- #03 x 2pc – paneles laterales
- #04 x 2pc – barras de soporte
- #05 x 2pc – soportes para las cabeceras
- #06 x 2pc – soportes laterales
- #07 – (herramienta) llave hexagonal
- #08 x 12pc – tornillos
- #09 – ruedas

Instrucciones para un uso seguro

– Leer con atención y guardar las instrucciones para futuras consultas

Una utilización y un mantenimiento correcto de su cuna/cama le permitirá usarla duraderamente y sin ningún problema. Si una persona extraña utiliza su cuna, asegúrese que conoce bien su funcionamiento, sus reglajes y sus reglas de seguridad. La seguridad de su niño esta bajo su responsabilidad.

1 - 2 Montaje de las ruedas

- 4 ruedas con freno están incluidas. El uso de las mismas es opcional.
- En caso de utilizar las ruedas en su cuna, asegúrese de poner siempre el freno mientras el niño este dentro de la cuna.
- (#09 ruedas) Atornille la contera de cada rueda debajo de cada pata de la cama en los huecos previstos a este efecto.
- Para poner los frenos voltee para abajo las palancas situadas en cada rueda.
- Para quitar el freno voltee para arriba las palancas situadas en cada rueda.
- Para desmontar las ruedecillas, destornille las conteras de cada ruedecilla.

Escoger la altura del somier

El somier puede ser colocado en diferentes alturas. Los soportes laterales para el somier vienen pre-ensamblados en la altura superior. Esta altura superior debe ser utilizada **UNICAMENTE** para bebés recién nacidos y hasta aproximadamente los 6 meses de edad o hasta

que el bebe se pueda sentar por si mismo.

ADVERTENCIA

PARA PREVENIR CAIDAS, EL SOMIER DE LA CUNA DEBE SER COLOCADO EN LA POSICION MAS BAJA ANTES DE QUE EL NIÑO PUEDA SENTARSE ERGIDO POR SI MISMO.

ADVERTENCIA

PARA PREVENIR HERRIDAS PROVOCADAS POR CAIDAS, LA CUNA DEBE DEJAR DE SER UTILIZADA UNA VEZ QUE EL NIÑO PUEDA BAJARSE DE ELLA POR SI MISMO.

Considere la posibilidad de convertir la cuna en modo niño utilizando el panel opcional para dicho efecto.

3 - 15 Instalación de la cuna/cama urbana

- (#01 estructura) Despliegue la cuna tirando de las dos extremidades hacia el exterior.
- (#03 paneles laterales) Introducir los paneles laterales en los rieles localizados en las cabeceras.
- **Nota:** El lado que contenga la marca  a la altura del colchón, debe mirar hacia el interior de la cuna. Lentamente deslice el panel hacia abajo hasta que alcance la posición correcta, se debe escuchar un audible clic. Asegúrese que el panel esta debidamente colocado tirando hacia arriba.
- (#02 somier) Instale el somier dentro de la cuna sobre los soportes. La parte superior del somier es la que tiene inscrita las menciones de seguridad.

- Asegure los cierres que se encuentran en las 2 extremidades del somier. Verifique que los cierres están bien puestos y que el somier está perfectamente plano.
- El montaje de la cuna urbana ha terminado

Cambiar la altura del somier a la posición inferior

- (#05 soportes para las cabeceras, #07 (herramienta) llave hexagonal, #08 tornillos) Quitar los 2 soportes curvados de la parte interior de cada cabeceras desatornillando los tornillos con la herramienta (llave hexagonal) provista para tal efecto. Usted encontrará la llave junto con las ruedas.
- Montar los 2 soportes curvados en la altura inferior en cada una de las cabeceras. Asegurar los tornillos con la herramienta incluida (llave hexagonal).
- Asegurarse que los soportes para las cabeceras están ensamblados correctamente (mirar ilustración 10).
- (#04 barras de soporte) Colocar las dos barras de soporte en el lugar indicado para ello. El mismo se encuentra en la parte inferior de los paneles laterales plegables.
- (#06 soportes laterales, #07 (herramienta) llave hexagonal, #08 tornillos) Retirar los dos soportes laterales para el somier desatornillando los tornillos con la llave incluida (llave hexagonal).
- Guardar la herramienta (llave hexagonal) en un lugar seguro para un futuro uso.
- (#02 somier) Instale el somier dentro de la cuna sobre los soportes. La parte superior del

somier es la que tiene inscrita las menciones de seguridad.

- (#03 paneles laterales fijos) Introducir los paneles laterales en los rieles localizados a cada lado de las cabeceras.
- Nota: El lado que contenga la marca  a la altura del colchón, debe mirar hacia el interior de la cuna urbana. Lentamente deslizar el panel hacia abajo hasta que alcance la posición correcta, se debe escuchar un clic. Asegúrese que el panel esta debidamente colocado tirando hacia arriba.
- Asegure los cierres que se encuentran en las 2 extremidades del somier. Verifique que los cierres están bien puestos y que el somier está perfectamente plano.
- El montaje de la cuna urbana ha terminado.

Modo de cuna/cama para niños

Un riel opcional para la cuna esta disponible como accesorio. Verifique con su tienda o en bloombaby.com para mayores detalles.

16 - 18 Para guardar la cuna/cama

- Para guardar su cuna luxu sleep, primero retire el colchón.
- Retire los paneles laterales apretando simultáneamente el mecanismo de pestillos que se encuentra en la esquina inferior derecha de los paneles mientras eleva los paneles hacia arriba.
- Retire el colchón y el somier de la estructura (tirando los cierres de las extremidades hacia el interior del somier y levantando el mismo).
- Retire las barras de soporte levantándolas hacia arriba.

- Pliegue los lados laterales inferiores y empuje las dos cabeceras hasta que se toquen. Asegúrese que el plegado se haga correctamente en la dirección correcta.

Colchón

- El colchón no esta incluido con la cuna/cama urbana. El mismo puede ser adquirido por separado. Siempre utilice un colchón en su cuna/cama urbana.
- La dimensión mínima del colchón que debe utilizar en su cuna/cama luxu sleep tiene que ser 135 cm / 53" x 70 cm / 27½" y el espacio entre el colchón y los lados de la cuna tiene que ser inferior a 30 mm / 1¼".
- El espesor del colchón no tiene que sobrepasar las marcas de nivel  situadas en la parte interior de cada lado de la cuna. El espesor del colchón tiene que ser tal que la altura interna (superficie del colchón y el borde superior de la cuna) sea por lo menos 500 mm / 19¾".
- Cierres están bien puestos y que el somier.
- La utilización de un colchón con unas dimensiones inferiores puede provocar espacios vacíos entre el colchón y la cuna lo que puede ser peligroso para el niño (riesgo de sofocación). Al igual un colchón demasiado espeso puede provocar la caída del niño.

ADVERTENCIAS

-  **ADVERTENCIA: Tener alejada la cuna de todo riesgo de fuego y fuerte temperatura que pueda producir una fuente de calor**

importante tal como la chimenea, la candela de la cocina, etc...

- **⚠️ ADVERTENCIA:** No utilizar la cuna si le falta alguna pieza o si tiene alguna pieza rota. Utilice únicamente las piezas de recambio que le provee el fabricante.
- **⚠️ ADVERTENCIA:** No deje ningún objeto dentro de la cuna y no la instale cerca de objetos que puedan servir de escalón o que tenga un riesgo de sofocación o estrangulamiento como por ejemplo unos elásticos, las cuerdas de una cortina...
- **⚠️ ADVERTENCIA:** Utilizar solo un colchón dentro de la cama.
- Verifique atentamente que los mecanismos de cierre estén bien puestos antes de utilizar la cuna.
- En caso de que deje al niño en la cuna sin supervisión, asegúrese que el panel lateral móvil este siempre en la posición mas elevada.
- La altura inferior del colchón es la mas segura, por lo tanto debe ser utilizada una vez que el bebe pueda sentarse por si mismo.
- Todas las piezas de montaje tienen que estar instaladas correctamente y con firmeza. Verifiquelas de vez en cuando y asegúrese que los tornillos están bien fijados si es necesario.
- Para evitar todo riesgo de herida causada por una caída, no utilice mas la cuna a partir del momento en que el niño sabe bajar de ella solo.
- **⚠️ ADVERTENCIA:** Si no respectan estas instrucciones y advertencias, toman el riesgo de provocar heridas graves o mortales.
- **NUNCA** deje al niño en la cuna con el panel bajo. Asegúrese que el panel lateral móvil este en la posición mas elevada y debidamente bloqueado siempre que el niño este en la cuna.
- **⚠️ ADVERTENCIA:** Los niños tienen riesgo de sofocación:
 - en los espacios muy grandes o muy densos entre el colchón y la estructura de la cuna
 - con las sábanas, mantas**NUNCA** añadir un colchón suplementario, almohada o colchón de plumas
- **PRECAUCION:** Todo colchón que se utilice en esta cuna tiene que ser por lo menos 135 cm / 53" largo, 70 cm / 27½" ancho y no mas de 10 cm / 4 "de espesor.
- **⚠️ ADVERTENCIA:** Asegúrese que los pestillos estén siempre bien cerrados.
- **⚠️ ADVERTENCIA:** Las cuerdas y los cordones tienen un riesgo de estrangulación! **NO** ponga objetos que tengan una cuerda o un cordón alrededor del cuello del niño como las capuchas o los cordones para sostener un chupete. No cuelgue encima de la cuna ningún objeto como un juguete o un peluche.
- **⚠️ ADVERTENCIA:** Descontinuar el uso del producto una vez que el niño pueda trepar afuera de la cuna o haya alcanzado la altura del 90 cm / 35½").
- **⚠️ ADVERTENCIA:** Si no respectan estas

- **⚠️ ADVERTENCIA:** Una vez que el niño pueda pararse por sí mismo, colocar el colchón y el somier en la posición inferior y retirar las protecciones, juguetes y todo tipo de objeto que sirva de escalón para treparse.
- **⚠️ ADVERTENCIA:** El producto, incluidos los rieles laterales debe ser extendido completamente antes de su uso.
- **⚠️ ADVERTENCIA:** No ponga nunca la cuna a proximidad de una ventana donde el niño se pueda estrangular con las cuerdas de las cortinas o de las persianas.
- **⚠️ ADVERTENCIA:** Utilice **UNICAMENTE** el colchón que provee el fabricante (que tiene que ser de mínimo 135cm / 53" de largo por 70 cm / 27½" de ancho con un espesor de máximo 10 cm / 4 ").
- **⚠️ ADVERTENCIA:** Ponga la mayor atención que sea necesaria a la seguridad de su niño. Si utiliza la cuna como área de juego no la deje nunca sin vigilancia.
- **⚠️ ADVERTENCIA:** Para reducir al máximo el riesgo de muerte súbita del recién nacido, los pediatras recomiendan que el niño duerma sobre la espalda, al menos que su médico recomiende para su hijo otra posición.
- **⚠️ ADVERTENCIA:** No utilice nunca este producto si falta alguna pieza o si una pieza está rota. Verifique estos elementos antes del montaje y de vez en cuando.
- **Contacte bloom para toda pieza de recambio. No reemplace usted mismo las piezas.**
- **⚠️ ADVERTENCIA:** No utilice nunca bolsas de plástico u otros tipos de fundas de plástico para proteger los colchones salvo los que estén diseñados y destinados para dicho uso. De lo contrario existe riesgo de sofocación.
- **No utilice nunca un colchón de agua con.**
- **En caso de querer pintar de nuevo la cuna, asegúrese de hacerlo con un producto no tóxico que sea apto para niños.**
- **Un adulto no debe nunca subirse a la cuna/cama.**

IMPORTANTE

- Antes de montar la cuna/cama urbana, asegúrese de haber leído y entendido las instrucciones. Una cuna mal montada puede ser peligroso para el niño.
- No utilice esta cuna si falta alguna pieza o si esta rota o torcida.
- No dejar objetos dentro de la cuna (juguetes por ejemplo) que pueden servir a un niño para escalar.
- No usar la cuna cerca de ninguna fuente de calor como la chimenea, un calentador solar o donde haya fuego.
- Mantenga la cuna alejada de todo tipo de cuerdas o cordones y de cables.
- Mantenga los medicamentos y artículos pequeños que un niño pueda tragar alejados de la cuna.
- No ponga la cuna luxu sleep en alturas elevadas.
- Cuando vaya a utilizar las ruedas, asegúrese que los frenos están bien puestos.

Limpieza y Mantenimiento

- Para limpiar la cuna utilice un producto que no sea tóxico ni abrasivo. Puede utilizar por ejemplo un detergente suave, que no sea tóxico. Disuélvalo en agua y limpie la cuna con una esponja húmeda.
- Si desea desplazar la cuna sin las ruedecillas, levántela y desplácela. No se tira ni se arrastra para evitar estropear las patas de la cuna.
- Controle el nivel de humedad de la habitación. No ponga la cama cerca de un aire acondicionado, ni de una chimenea, ni de un radiador, ni de un humidificador, ni de un deshumidificador. Una exposición de la cuna a importantes cambios de temperatura puede estropear la madera.
- No deje la cuna en exposición directa al sol. Los rayos UV pueden hacer pasar o oscurecer el color de la madera. Puede también agrietar el barniz. Con el tiempo las terminaciones blancas terminarán por ponerse amarilla de manera natural y la exposición al sol acelerará este proceso. Esto no está considerado como un problema de calidad.
- Cuando recoja su cuna, aunque sea poco tiempo, guárdela en un sitio que no esté húmedo ni con fuentes de calor. No deposite nada encima de la cuna.

Verificaciones

- La cuna no se puede utilizar mientras los mecanismos de cierre no estén bien asegurados y apretados. Averigüe bien antes

de utilizar la cuna.

- Verifique de vez en cuando que la estructura está en perfecto estado. No utilice este producto si constata alguna fisura en la estructura.
- Verifique regularmente que todos los elementos de montaje están bien apretados y ensamblados. No dude en apretar bien los tornillos si es necesario.

Servicio de post-venta

Cuando ha adquirido un producto bloom, si necesita asistencia, pieza de recambio o si tiene algún comentario que hacer sobre cualquier tema, no dude en contactar a bloom por email a service@bloombaby.com. Nuestro equipo de atención al cliente esta altamente entrenado y le dará toda la información necesaria. También puede consultar nuestra pagina web bloombaby.com para descubrir nuestras últimas novedades.

Sus comentarios y sugerencias permiten a bloom mejorar sus productos. No dude en enviar sus comentarios sobre este producto a service@bloombaby.com.

Sehr geehrte Kundin und Kunde,

vielen dank, dass Sie sich für das luxo sleep™ Stadt-Kinderbett entschieden haben. Eine schnelle Montage ohne Werkzeuge und die patentierte Klappweise ermöglicht ein mühelos Verstauen nach dem Gebrauch oder in der Zeit zwischen Kindern.

luxo sleep™ ist ein modernes Kinderbett für Familien, die ein gemütliches und modernes Umfeld für Babys und Kinder schaffen wollen.

WICHTIG! Heben Sie diese Gebrauchsinformationen auf. Lesen Sie die Anleitung sorgfältig vor der Montage und der Verwendung des Produkts!

Alters Empfehlung

Das Bett wird für Kinder von der Geburt bis zu 6 Jahren empfohlen.

Produktinformation

Dieses Bett wurde unter Berücksichtigung der neuesten, einschlägigen Sicherheitsnormen entwickelt und getestet.

- Schnelle Montage ohne Werkzeuge
- Kompakte Faltkonstruktion zum einfachen Verstauen ohne kleinen Einzelteilen, die verlegt werden können
- Einfaches Klappseitenwand-Mechanismus für einen leichten Zugang zum Baby
- 2 unterschiedliche Matratzenhöhen für einen einfachen Zugang zum neugeborenen Baby
- Enthält 4 blockierbare Rollen

Modell No.: 10319 & 10320

Patent angemeldet

Farbe & Inhalt können abweichen

Vor Gebrauch alle Verpackungsmaterialien entfernen

HINWEIS: Montage nur durch Erwachsene.

Teile - Liste:

- #01 – Rahmen
- #02 – Boden
- #03 – Seitenteile
- #04 – Querstange
- #05 x 2pc – Bodenstange
- #06 x 2pc – Seitenstangen
- #07 – Sechskantschlüssel
- #08 x 12pc – Schrauben
- #09 x 4pc – Rollen

Sicherheitshinweise – Lesen Sie die Anleitung sorgfältig durch und heben Sie sie für künftige Referenz auf.

Die richtige Verwendung und Wartung Ihres Babybettes wird für eine lange und störungsfreie Nutzung sorgen. Wenn jemand anderes Ihr Kinderbett nutzt, stellen Sie bitte sicher, dass diese Person über die Nutzung, Verstellungsweise und die notwendigen Sicherheitsvorkehrungen genauestens informiert ist. Die Sicherheit Ihres Kindes liegt in Ihrer Verantwortung.

1 - 2 Die Rollenmontage

- 4 blockierbare Rollen sind inbegriffen. Die Verwendung dieser ist optional.
- Wenn Sie sich für die Rollen am Kinderbett entscheiden, blockieren Sie die Bremsen der Laufrollen immer, wenn das Bett in Gebrauch ist.
- (#09 rollen) Befestigen Sie die Rollen, indem Sie die 6-Kant Schrauben fest in das Gewinde drehen.
- Um die Rollen zu blockieren, drücken Sie auf den Verriegelungshebel auf jeder Rolle.
- Um die Rollen zu lösen, heben Sie den Hebel an jeder Rolle.
- Um die Rollen zu entfernen, lösen Sie die 6-Kant Schrauben einfach aus dem Gewinde.

Unterschiedliche Höheneinstellung der Bodenplatte

Die Bodenplatte kann in 2 unterschiedlichen Höhen eingestellt werden. Hauptfunktion für

die Bodenplatte ist die untere Einstellung. Die höhere Position kann NUR für Kinder und Neugeborenen bis zu einem Alter bis zu 6 Monaten genutzt werden, solange sich das Kind nicht aufrichten kann.

WARNUNG

Um ein Herausfallen des Kindes zu vermeiden, müssen Sie die Bodenplatte auf die untere Position einstellen, bevor das Kind sich aufrichten kann.

WARNUNG

Um einer Verletzung vorzubeugen, soll das Bett nicht mehr benutzen, wenn das Kind sich über die Stangen oder an den Stangen hochziehen kann.

Bedenken Sie, dass die Verarbeitung der Bettseitenteile für Kleinkinder produziert wurde.

3 - 15 **Aufbau des Kinderbetts**

- (#01 Rahmen) Vollständiges Ausfalten des Kinderbetts durch Auseinanderziehen der Rahmenenden nach außen.
- (#03 Seitenteile) Durch die Führungsschienen können Sie die Seitenteile einfach einführen. Die Führungsschienen befinden sich jeweils auf der linken und rechten Seite.
- **Hinweis:** Die Seite mit der Markierung für die Matratzehöhe  muss zur Innenseite des Bettes gerichtet sein. Schieben Sie die Seitenwand langsam ganz nach unten bis sie einrastet. Sie hören ein Klicken. Stellen

Sie sicher, dass die Seitenwand gesichert ist, indem Sie zart daran aufwärts ziehen.

- (#02 Boden) Legen Sie den Boden in den Rahmen auf die Halterungen. Stellen Sie sicher, dass die richtige Seite nach oben zeigt - die Seite mit den Warnhinweisen ist die Oberseite des Bodens.
- Verriegeln Sie die Verschlüsse an beiden Enden des Bodens. Überprüfen Sie bitte, dass die Verschlüsse auch wirklich fest verschlossen sind und das Boden sicher und ganz flach liegt.
- Die Montage des Bettes ist nun abgeschlossen.

Wechseln der Bodenplatte auf die niedrigere Position

- (#05 Bodenstange, #07 Sechskantschlüssel, #08 Schrauben) Abschrauben der 2 gebogenen Leisten die sich an den Seitenteilen befinden. Benutzen Sie dafür den mitgelieferten Sechskantschlüssel damit die Schrauben nicht kaputt gehen.
- Befestigen Sie die 2 gebogenen Leisten nun an den unteren dafür vorgesehenen Bohrungen an den Seitenteilen. Benutzen Sie hierfür den mitgelieferten Sechskantschlüssel.
- Vergewissern Sie sich, dass die gebogenen Leisten richtig eingebaut sind. Siehe Bild 10
- (#04 Querstange) Setzen Sie die zwei Querstangen in die dafür vorgesehenen Halterungen ein.
- (#06 Seitenstangen, #07 Sechskantschlüssel, #08 Schrauben) Entfernen Sie nun die Befestigungsstangen an den Gitterseiten. Benutzen Sie hierfür den Sechskantschlüssel.

- Bitte bewahren Sie sich den Sechskantschlüssel für spätere Anwendungen gut auf.
- (#02 Boden) Legen Sie den Boden in den Rahmen auf die Halterungen. Stellen Sie sicher, dass die richtige Seite nach oben zeigt
 - die Seite mit den Warnhinweisen ist die Oberseite des Bodens.
- (#03 Seitenteile) Führen Sie nun die Seitenteile über die Führungsschienen ein.
- **Hinweis:** Die Seite mit der Markierung für die Matratzehöhe  muss zur Innenseite des Bettes gerichtet sein. Schieben Sie die Seitenwand langsam ganz nach unten bis sie einrastet. Sie hören ein Klicken. Stellen Sie sicher, dass die Seitenwand gesichert ist, indem Sie zart daran aufwärts ziehen.
- Verriegeln Sie die Verschlüsse an beiden Enden des Bodens. Überprüfen Sie bitte, dass die Verschlüsse auch wirklich fest verschlossen sind und das Boden sicher und ganz flach liegt.
- Die Montage des Bettes ist nun abgeschlossen.

Aufbau des Juniorbettes

Extra Bettschienen sind auf Wunsch verfügbar. Für mehr Information wenden Sie sich an Ihren Händler oder an bloombaby.com.

16 - 18 Lagerung









- Um das luxo sleep Kinderbett für die Verstaung zusammenzufalten, entfernen Sie zuerst die Matratze.
- Herausnehmen der Seitenteile. Durch drücken

- des Sicherheitsknopfes (befindet sich an der rechten unteren Seite) können Sie das Seitenteil über die Führungsschiene durch gleichmäßiges ziehen nach oben herausnehmen.
- Nehmen Sie den Boden aus dem Rahmen, indem Sie die Verschlüsse an beiden Enden des Bodens nach innen schieben. Heben Sie den Boden heraus.
- Die Querstangen werden durch anheben nach oben entfernt.
- Falten Sie die Seitenwänden nach innen und schieben Sie die Enden zusammen. Stellen Sie sicher, dass die Seiten in die richtige Richtung gefaltet werden.

Matratze

- Die Matratze kommt nicht mit dem Bett. Sie können sie aber separat erwerben. Verwenden Sie immer eine Matratze in Ihrem Klappbett.
- Die Mindestgröße der Matratze für das luxo sleep Bett sollte 135 cm / 53" x 70 cm / 27½" sein und der Abstand zwischen der Matratze und den Seiten und Enden darf nicht mehr als 30 mm / 1¼" sein.
- Die Matratzendicke darf auf beiden Seiten nicht höher sein als dieses Zeichen , welches sich auf der Innenseite der Seitenwand befindet. Die Dicke der Matratze muss so beschaffen sein, dass die innere Höhe (Oberfläche der Matratze zum oberen Rand des Rahmens) mindestens 50 cm / 19¾" beträgt.
- Verwenden Sie eine falsche Matratzengröße entstehen gefährliche Lücken, die dazu führen können, dass Ihr Kind erstickt oder aus dem Kinderbett herausfällt.

WARNUNGSHINWEISE

-  **WARNUNG:** Seien Sie sich der Gefahren und Risiken von offenem Feuer und anderen Quellen starker Hitze, wie Elektrizität, Gas-Feuer, usw. in der Nähe der Krippe bewusst.
-  **WARNUNG:** Verwenden Sie das Kinderbett nicht, wenn irgendein Teil defekt oder zerrissen ist, oder fehlt und verwenden Sie nur Originalersatzteile des Herstellers.
-  **WARNUNG:** Lassen Sie nichts im Kinderbett oder in der Nähe des Produktes, von dem die Gefahr des Strangulierens oder Erstickens ausgeht, z. B. Vorhangschnur, Kordel etc.
-  **WARNUNG:** Verwenden Sie nicht mehr als eine Matratze im Babybett.
- Überprüfen Sie sorgfältig, dass die Verriegelungsmechanismen eingerastet sind, bevor Sie das Kinderbett nutzen.
- Wenn Sie das Kind unbeaufsichtigt im Kinderbett lassen, vergewissern Sie sich, dass die beweglich Klappseitenwand immer auf höchster Position steht.
- Die niedrigste Einstellung ist die sicherste. Diese sollte immer genutzt werden, sobald sich das Kind aufrichten kann.
- Alle Schrauben sollten immer richtig festgezogen sein und regelmäßig überprüft und, wenn nötig, nachgezogen werden.
- Um Verletzungen durch Stürze zu verhindern, darf das Bett nicht mehr verwendet werden, sobald das Kind in der Lage ist selbständig aufzustehen.
-  **WARNUNG:** Missachtung der Anweisungen oder Warnungen können zu schweren Verletzungen oder sogar Tod führen.
- Lassen Sie das Kind **NIEMALS** mit der beweglichen Klappseitenwand in der abgesenkten Position. Stellen Sie sicher, dass die Klappseitenwand immer erhöht und abgesperrt ist, wenn das Kind im Bett liegt.
-  **WARNUNG:** Kleinkinder können ersticken
 - In Lücken zwischen einer zu kleinen oder zu dicken Matratze und den Seitenwänden.
 - in flauschigem Bettbezug.
-  **WARNUNG:** Wir empfehlen nur die Original Matratzen /Polster des Herstellers (die mindestens 135 cm / 53" lang von 70 cm / 27½" breit und nicht mehr als 10 cm / 4" dick sein sollten) zu verwenden.
- Warnhinweis: Sobald das Kind sich aufrichten kann, müssen Sie den Matratzenboden auf die niedrigste Einstellung setzen. Entfernen Sie den Stoßschutz sowie z.B. große Spielzeuge und alles andere, was dem Kind als Stufe dienen könnte.
-  **WARNUNG:** Zur Sicherheit Ihres Kindes lassen sie es nie unbeaufsichtigt im Kinderbett spielen.
-  **WARNUNG:** Um das Risiko von plötzlichem Kindestod zu reduzieren wird von Kinderärzten empfohlen Säuglinge auf dem Rücken schlafen zu legen, sofern Sie keine gegenteiligen Anweisungen von Ihrem Kinderarzt bekommen haben.

- **⚠️ WARNUNG:** Verwenden Sie niemals Kunststoffverpackungen oder andere Kunststoff-Folien als Matratzenbezug.
- **ACHTUNG:** Verwenden Sie das Produkt bis das Kind in der Lage ist zu klettern oder es eine Größe von 90 cm / 35½" erreicht hat.
- Fügen Sie **NIE** eine weitere Matratze, Kissen, Decke, oder Polsterung hinzu.
- **ACHTUNG:** Jede Bettmatratze muss mindestens 135 cm / 53" lang, 70 cm / 27½" breit und nicht mehr als 10 cm / 4" dick sein.
- **⚠️ WARNUNG:** Vergewissern Sie sich, dass die Verschlüsse sicher sind.
- **⚠️ WARNUNG:** Der Artikel einschließlich Seitenschienen, muss immer vollständig aufgebaut sein bevor Sie es verwenden.
- **⚠️ WARNUNG:** Stellen Sie das Produkt nie in die Nähe eines Fensters wo Schnüre von Jalousien oder Vorhängen herabhängen, woran sich Ihr Kind strangulieren könnte.
- **⚠️ WARNUNG:** Zur Sicherheit Ihres Kindes lassen sie es nie unbeaufsichtigt im Kinderbett spielen.
- **⚠️ WARNUNG:** Um das Risiko von plötzlichem Kindstod zu reduzieren wird von Kinderärzten empfohlen Säuglinge auf dem Rücken schlafen zu legen sofern Sie dies nicht anders mit Ihrem Kinderarzt besprochen haben.
- **⚠️ WARNUNG:** Verwenden Sie dieses Produkt nie, wenn Sie lose oder fehlende Schrauben, Befestigungen oder gebrochene Teile bemerken. Überprüfen

Sie die Einzelteile vor der Montage in regelmäßigen Abständen während des Einsatzes. Kontaktieren sie bloom bei Bedarf an Ersatzteilen. Verwenden Sie nur Originalersatzteile.

- Verwenden Sie niemals eine Wassermatratze.
- Verwenden Sie zur Reinigung Produkte die für Kinder unbedenklich sind.

WICHTIG!

- Vor der Montage des Kinderbetts lesen und verstehen Sie die Anweisungen. Eine falsche Montage kann zur Gefahr für Ihr Kind werden.
- Verwenden Sie dieses Kinderbett nicht, wenn irgendein Einzelteil defekt, zerrissen oder nicht vorhanden ist.
- Lassen Sie keine Gegenstände (wie z.B. Spielzeug) im Kinderbett liegen. Sie könnten dem Kind ermöglichen aus einer erhöhten Position aus dem Kinderbett zu klettern.
- Plazieren Sie das Kinderbett nicht in direkter Nähe zu Heizkörpern, offenem Feuer oder andern Wärmequellen.
- Lose Kabel, Schnüre und Leitungen sollten nicht in der Reichweite des Kinderbettes zu finden sein.
- Bewahren Sie keine Medikamente und kleine Gegenstände, an denen das Kind ersticken könnte, in der Nähe des Kinderbettes auf.
- Stellen Sie das luxo sleep Kinderbett nicht auf eine erhöhte Fläche.
- Wenn sie ein Kinderbett mit Rollen verwenden, stellen Sie sicher, dass die Rollen gesperrt sind wenn ein Kind unbeaufsichtigt im Kinderbett ist.

Pflege & Wartung

- Verwenden Sie zum Reinigen Ihres Kinderbettes nie giftige, aggressive oder scheuernde Reinigungsmittel. Reinigen Sie das Kinderbett mit einer Lösung aus Wasser und einer kleinen Menge mildem, nicht giftigem, Reinigungsmittel. Verwenden Sie zur Oberflächenreinigung ein feuchtes Tuch.
- Wenn Sie das Kinderbett ohne Rollen bewegen wollen, heben Sie immer das gesamte Bett an. Vermeiden Sie es, das Bett zu schieben oder zu ziehen um Folgeschäden an den Füßen des Kinderbetts auszuschließen.
- Es ist wichtig, dass die Luftfeuchtigkeit in dem Raum, in dem das Kinderbett platziert wird, konstant und trocken bleibt. Vermeiden sie eine extrem hohe oder niedrige Luftfeuchtigkeit. Das Kinderbett sollte nicht in direkter Nähe zur Klimaanlage, Kamin, Heizkörper, Luftbefeuchter oder Entfeuchter stehen. Es könnten Schäden am Holz entstehen, wenn das Kinderbett extremen Schwankungen von Temperatur und Feuchtigkeit ausgesetzt ist.
- Setzen Sie das Kinderbett nicht dem direkten Sonnenlicht aus. UV-Strahlen können die Farben verblassen und in einigen Fällen verdunkeln lassen. Es kann dazu führen, dass Haarrisse in der Oberfläche entstehen. Weiße Oberflächen könnten mit der Zeit vergilben und dunklere Flächen könnten nachdunkeln. Dies ist nicht auf eine mindere Qualität des Produkts zurückzuführen, sondern ist ein natürlicher Prozess. Durch direkte Sonneneinstrahlung wird dieser allerdings beschleunigt.
- Wenn Sie Ihr Kinderbett für einige Zeit lagern

wollen, vermeiden sie feuchte oder heiße Räume. Wählen sie eine gut gelüftete Umgebung und lagern sie keine andern Gegenstände auf dem Kinderbett.

Checkliste

- Das Kinderbett ist erst dann betriebsbereit, wenn die Verriegelungsmechanismen vollständig eingerastet sind. Bitte überprüfen Sie sorgfältig, ob die Verriegelungen voll eingerastet sind, bevor Sie das Kinderbett in Betrieb nehmen.
- Vergewissern Sie sich stets ob das Gestell unbeschädigt ist, bevor Sie es verwenden. Verwenden Sie das Produkt nicht, wenn eine Bruchstelle/Spaltenbildung erkennbar ist.
- Überprüfen sie regelmäßig, ob alle Montageteile immer richtig festgezogen sind und ziehen Sie diese nach wenn erforderlich.

Kundendienst

Wenn Sie nach Erhalt Ihres bloom Produkts Hilfe oder Ersatzteile benötigen oder wenn Sie irgendwelche Anmerkungen hinsichtlich der Ware haben, wenden Sie sich bitte per E-Mail an bloom.service@bloombaby.com. Unsere kompetenten Mitarbeiter werden Ihnen gerne weiterhelfen. Die neusten Produktinformationen entnehmen sie bitte unserer Internetseite bloombaby.com.

Ihre Anregungen und Eindrücke ermöglichen bloom seine Produkte regelmäßig zu optimieren. Bitte senden Sie Ihre Erfahrung in Bezug auf dieses Produkt an service@bloombaby.com.

beste klant,

bedankt voor uw keuze voor het luxo sleep™ kinderbed. Het snel-installatiesysteem (geen gereedschap nodig) maakt het u makkelijk. Het gepatenteerde vouwsysteem zorgt voor makkelijke opslag na gebruik.

luxo sleep™ is het moderne design bed voor gezinnen die een comfortabele moderne plek voor hun kind willen.

**Belangrijk. Bewaar
voor toekomstig
gebruik. Lees
aandachtig voor
gebruik en installatie.**

leeftijdsindicatie

Aanbevolen om te gebruiken voor pasgeborenen tot 6 jaar.

Product informatie

Dit bed is ontworpen en getest volgens de laatste relevante veiligheidsstandaarden.

- Installatie zonder gereedschap
- Makkelijk vouwbaar zonder kleine onderdelen.
- Van pasgeborene tot schoolleeftijd- van ledikant tot juniorbed.
- 2 matrashoogten voor makkelijke toegang tot uw baby.
- Inclusief 4 wielen met blokkering.

Model No.: 10319 & 10320

Patenten in aanvraag

Kleur en inhoud kunnen afwijken.

Verwijder alle verpakking voor gebruik.

Let op: installatie door volwassenen.

Onderdelenlijst

#01 – frame

#02 – bodemplaat

#03 x 2 stuks – zijpanelen

#04 x 2 stuks – kruisdelen

#05 x 2 stuks – hoofdeinden

#06 x 2 stuks – zijkanten

#07 – (gereedschap) inbussleutel

#08 x 12 stuks – bouten

#09 x 4 stuks – wielen

instructies voor veilig gebruik.

Lees aandachtig en bewaar voor toekomstig gebruik.

Het juiste gebruik en onderhoud van uw ledikant zorgt voor een lang en zorgeloos gebruik. Als iemand anders deze gebruikt, zorg dan dat ze weten hoe deze te verstellen en de noodzakelijke veiligheidsmaatregelen kennen. De veiligheid van uw kind is uw verantwoordelijkheid.

1 - 2 Installatie wielen

- Inclusief 4 blokkeerbare wielen. Het gebruik hiervan is optioneel.
- Als u de wielen onder het bed gebruikt, blokeer deze dan altijd als het kind in het bed is en gebruik ze alle 4.
- (#09 wielen) Bevestig de wielen door deze in de schroefgaten te draaien.
- Om de wielen te blokkeren drukt u de handels op elk wiel naar beneden.
- Om de blokkering op te heffen klikt u de handels omhoog op alle wielen.
- Om de wielen te verwijderen draait u deze uit de schroefgaten.

Kies de hoogte van de bedbodem

De bedbodem kan in verschillende hoogten worden ingesteld. In het begin is de bedbodem ingesteld op de hoogste positie. Deze hoogste stand mag alleen worden gebruikt voor baby's van 0- ca. 6 maanden of totdat de baby zelfstandig rechtop kan zitten.

⚠ WAARSCHUWINGEN

Om vallen te voorkomen moet het matras op de laagste stand worden ingesteld voordat het kind kan zitten.

⚠ WAARSCHUWINGEN

Om vallen te voorkomen, moet het bed niet meer als ledikant gebruikt worden als het kind uit het bed kan klimmen.

Tip: maak van dit bed ook een juniorbed, met de apart verkrijgbare bed rand

3 - 15 luxo sleep Bed Installatie

- (#01 frame) Vouw het frame volledig open door aan de uiteinden te trekken.
 - (#03 zijpanelen) Schuif de zijpanelen in de rails aan de zijkanten van de hoofdeinden.
 - **Let op:** de kant met de matrashoogteindicatie ↑ moet aan de binnenzijde van het bed zijn. Laat het paneel naar beneden glijden tot deze in positie clickt. Controleer of deze goed vastzit door deze naar boven te trekken.
 - (#02 base board) Plaats de bodemplaat in het frame. Zorg ervoor dat de juiste zijde boven is- met de waarschuwingslabels boven.
 - Sluit de clips aan beide uiteinden van de bodemplaat. Controleer of deze goed gesloten zijn. De bodemplaat moet goed vastzitten en volledig plat zijn.
 - De bed installatie is nu voltooid.
- Om de matrasbodem te verplaatsen naar de lage positie**
- (#05 hoofdeinden, #07 gereedschap – inbussleutel, #08 bouten) Verwijder de 2 halfronde steunen van de hoofdeinden met de inbussleutel. De inbussleutel is verpakt bij de wielen.
 - Installeer de 2 halfronde steunen op het lagere niveau aan de binnenkant van de hoofdeinden. Maak deze vast met de inbussleutel.
 - Zorg ervoor dat de steunen geïnstalleerd worden met de juiste zijde naar boven (zie illustratie xx).
 - (#04 kruisdelen) Plaats de twee kruisdelen op de steunen onderaan de vouwbare zijpanelen.
 - (#06 zijkanten, #07 gereedschap – inbussleutel, #08 bouten) verwijder de 2 rechte bodemplaatsteunen van de zijpanelen door de bouten met de inbussleutel los te maken.
 - Bewaar de inbussleutel op een praktische plek voor toekomstig gebruik.
 - (#02 bodemplaat) Plaats de bodemplaat in het frame. Zorg ervoor dat de juiste zijde boven is- met de waarschuwingslabels boven.
 - (#03 vaste zijpanelen) Schuif de zijpanelen in de geleiders aan de zijkanten van de hoofdeinden.
 - **Let op:** de kant met de matrashoogteindicatie ↑ moet aan de binnenzijde van het bed zijn. Laat het paneel naar beneden glijden tot deze in positie clickt. Controleer of deze goed vastzit door deze naar boven te trekken.

- Sluit de clips aan beide uiteinden van de bodemplaat. Controleer of deze goed gesloten zijn. De bodemplaat moet goed vastzitten en volledig plat zijn.
- De bed installatie is nu voltooid.

Juniorbed Installatie

Een bedrail voor gebruik als juniorbed is apart te bestellen bij uw bloom dealer. Kijk op www.bloombaby.com voor meer details.

16 - 18 Opbergen

- Om uw luxo bed op te bergen verwijdert u eerst het matras.
- Verwijder de zijpanelen door de clip onderaan de panelen te schuiven terwijl u de panelen helemaal naar boven trekt.
- Haal de bodemplaat uit het frame- schuif de sluitingen aan de hoofdeinden naar binnen en til de bodemplaat eruit.
- Verwijder de kruisdelen door ze op te tillen.
- Vouw de bodemplaat met de geleiders naar binnen en duw vervolgens de hoofdeinden naar elkaar toe. Zorg ervoor dat deze op de juiste manier worden gevouwen.





Matras

- Het matras is separaat te bestellen. Gebruik altijd een matras bij het luxo sleep bed.
- De minimale afmeting van het matras dat u gebruikt in het luxo sleep bed moet zijn: 135 cm / 53" x 70 cm / 27½", en de ruimte tussen het matras en de bedrand mag niet meer zijn dan 30 mm 1¼".
- De matrasdikte mag niet boven het niveau

met het teken  uitkomen, dat u kunt vinden aan de binnenkant van het zijpaneel voor beide hoogtes van de bodemplaat. De dikte van het matras moet zo zijn dat de interne hoogte (van de bovenzijde van het matras tot de bovenrand van het frame) minimaal 500 mm / 19¾".

- Gebruik van de verkeerde maat matras kan gevaarlijke ruimtes creëren die kunnen leiden tot verstrikking of beperken de zijhoogte van het bed zodanig dat het kind eruit kan vallen.

WAARSCHUWINGEN:

-  **Waarschuwing: Pas op met open vuur en andere bronnen van sterke warmte (zoals gashaarden, elektrische kachels e.d.) in de buurt van het bed.**
-  **Waarschuwing: Gebruik het bed niet als enig deel gebroken, beschadigd of ontbrekend is.**
-  **Waarschuwing: touwen en draden kunnen verstrikking veroorzaken! Plaats geen dingen met touwtjes om een kinds nek zoals mutstouwtjes of speenkoorden. Plaats geen touwen of linten over de wieg en bind geen touwen vast aan speelgoed.**
-  **Waarschuwing: Gebruik niet meer dan 1 matras in het bed.**
- **Controleer zorgvuldig of de sluitmechanismen volledig open zijn voor u het bed inklapt.**
- **Alle sluitingsmechanismen moeten vast zitten. Controleer regelmatig of deze**

volledig vastzitten en draai deze extra aan indien nodig.

- De laagste stand is de veiligste en deze positie moet gebruikt worden zodra de baby oud genoeg is om te zitten.
- Om vallen te voorkomen moet de bodemplaat niet meer in de hoogste positie worden gebruikt zodra het kind rechtop kan zitten.
- ⚠️ Waarschuwing: het niet volgen van deze waarschuwingen en instructies kan leiden tot ernstig letsel of overlijden.
- ⚠️ Waarschuwing: kinderen kunnen stikken
- In ruimtes tussen een matras die te klein of te dik is en de zijkanen van dit product.
- In zacht beddengoed.
- Voeg nooit een matras, kussen of vulstuk toe.
- Let op: elke matras die in deze wieg wordt gebruikt moet minimaal 135 cm / 53" lang zijn, 70 cm / 27½" breed en niet meer dan 10 cm / 4" dik.
- Waarschuwing: controleer of de sluitingen en handles goed vastzitten Waarschuwing: touwen en draden kunnen verstrikking veroorzaken! Plaats geen dingen met touwtjes om een kinds nek zoals mutstouwtjes of speenkoorden. Plaats geen touwen of linten over de wieg en bind geen touwen vast aan speelgoed.
- Waarschuwing: Gebruik het bed niet meer als het kind eruit kan klimmen of langer is dan 90 cm / 35½".
- ⚠️ Waarschuwing: als het kind zichzelf in rechtopstaande positie kan trekken, plaats

dan de matrasbodern op de laagste positie en verwijder groot speelgoed en andere objecten die kunnen dienen als opstapje om uit het bed te klimmen.

- ⚠️ Waarschuwing: Zodra het kind zichzelf kan optrekken moet u de bedbodern op de laagste stand zetten en alle objecten verwijderen die kunnen dienen als opstapje.
- ⚠️ Waarschuwing: Het bed moet volledig geïnstalleerd zijn voor gebruik.
- ⚠️ Waarschuwing: plaats de wieg nooit bij een raam waar bijv. touwen van lamellen of gordijnen het kind kunnen verstrikken.
- ⚠️ Waarschuwing: gebruik alleen een matras die geleverd is door de fabrikant (die moet minimaal 135 cm / 53" lang zijn, 70 cm / 27½" breed en niet meer dan 10 cm / 4" dik).
- ⚠️ Waarschuwing: zorg altijd voor het noodzakelijke toezicht voor de continue veiligheid van uw kind. Bij gebruik als speelsterrein: laat uw kind nooit zonder toezicht.
- ⚠️ Waarschuwing: om het risico op wiegendood te verkleinen raden kinderartsen aan om gezonden kinderen op hun rug te slapen te leggen, tenzij anders geadviseerd door uw arts.
- ⚠️ Waarschuwing: gebruik dit product nooit als er losse of ontbrekende bevestigingsonderdelen zijn of gebroken onderdelen. Controleer voor installatie en periodiek tijdens gebruik. Neem contact op met bloom voor reserveonderdelen.

Vervang nooit andere vervangende onderdelen.

- **⚠ Waarschuwing: gebruik nooit plastic verpakkingszakken of ander plastic materiaal als matrasbedekking die daar niet voor zijn bedoeld. Deze kunnen verstikking veroorzaken.**
- **Gebruik nooit een watermatras bij dit product.**
- **Als u het bed overschildert gebruikt u dan alleen niet giftige lak, special voor kinderartikelen.**

BELANGRIJK!

- Lees en begrijp voor installatie van dit bed de gebruiksaanwijzing. Onjuiste installatie maakt dit bed onveilig.
- Gebruik dit bed niet als onderdelen ontbreken of beschadigd zijn.
- Laat niets achter in het bed wat kan dienen als opstapje (zoals speelgoed).
- Gebruik dit bed niet in de buurt van bronnen van sterke warmte of vuur.
- Hou het bed ver van koorden en touwen.
- Houd medicijnen en kleine voorwerpen uit de buurt van het bed.
- Plaats luxo sleep niet op een verhoging.
- Als de wielen worden gebruikt zorg er dan voor deze geblokkeerd zijn als het bed niet in beweging is.

Onderhoud en reiniging

- De wieg kunt u reinigen met een niet giftig, niet bijtend reinigingsmiddel. Gebruik water met een mild reinigingsmiddel. Gebruik

hiervoor een vochtige doek.

- Bij het verplaatsen van de wieg zonder geïnstalleerde wielen, til dan de wieg altijd op. Duw of sleep de wieg niet om beschadigingen aan de poten te voorkomen.
- Het is belangrijk dat de vochtigheidsgraad in de kamer gecontroleerd wordt op teveel of te weinig vochtigheid. De wieg niet plaatsen bij airconditioning, open haarden, verwarmingen, vochtregulators e.d. Blootstelling aan extreme veranderingen in temperaturen en vochtigheidsgraad kan het hout beschadigen
- Plaats de wieg niet in direct zonlicht. UV straling kan verkleuring veroorzaken en in sommige gevallen de kleuren donkerder maken. Het kan scheuren in de lak veroorzaken. Witte lak zal natuurlijk iets vergelen in de tijd en blootstelling aan direct zonlicht versnelt dit natuurlijke proces. Sommige houtsoorten worden donkerder na een tijdje. Dit is geen kwaliteitsgebrek.
- Als u de wieg voor enige tijd moet opslaan, bewaar deze dan niet in een vochtige of warme omgeving. Zorg voor luchtcirculatie rondom het meubelstuk en plaats er niets bovenop.

Checklist

- Het luxo bed is alleen klaar voor gebruik als de sluitingsmechanismen vast zitten. Controleer nauwkeurig of deze volledig vastzitten voor gebruik van dit bed.
- Controleer altijd of het frame niet beschadigd is voor gebruik. Gebruik het product niet als er enige beschadiging is.

- Controleer regelmatig of alle bevestigingspunten goed aangedraaid zijn en draai regelmatig aan wanneer nodig.

Consumentenservice

Als u vragen heeft of assistentie nodig hebt of niet tevreden bent met het product, neem dan contact op met bloom via benelux@bloombaby.com. U kunt ook onze website www.bloombaby.com bezoeken voor de meest recente productinformatie. Uw opmerkingen en feedback zorgen ervoor dat bloom steeds verbeteringen kan aanbrengen in haar producten.

bloom[®]
bloombaby.com

designed by bloom in new york, assembled in vietnam / designé par bloom à new york, assemblé à viêt-nam /
diseñado por bloom en nueva york, ensamblado en vietnam / entworfen bei bloom in new york, montiert in vietnam /
ontworpen door bloom in new york, samengesteld in vietnam

bloom, ste 8a, 433 west 21st street, new york, ny 10011, usa
bloom, 28a, shepherd market, flat 2, w1j7qs london, uk

copyright © bloom 2009, all rights reserved

10319-m005-01